

FTI472FV

TABLE INDUCTION
60 CM - 4 ZONES
NOIR

EAN : 3 260 449 049 757

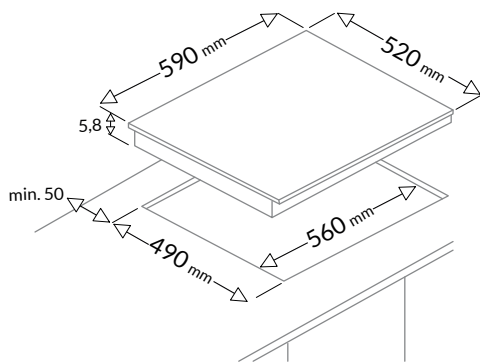

Laisser un espace libre de 5 cm sous l'appareil.

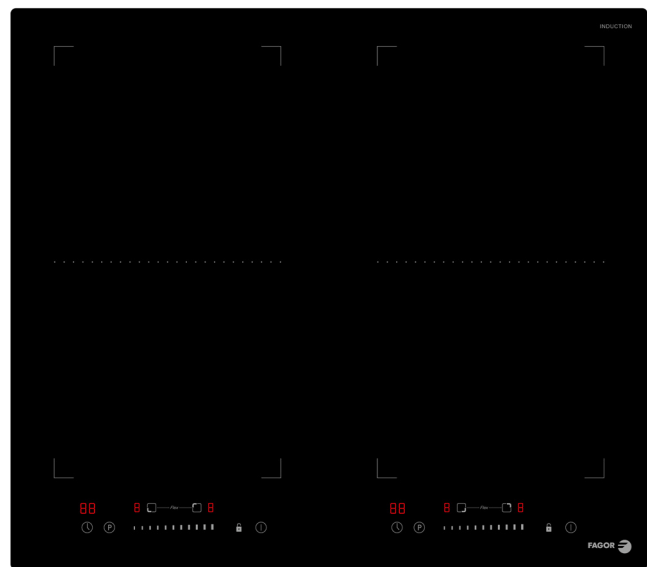

CARACTÉRISTIQUES GÉNÉRALES	ÉQUIPEMENTS - TABLE	DIMENSIONS
<p>Type : Table de cuisson induction</p> <ul style="list-style-type: none"> • Nombre de foyers : 4 • Foyer modulable : 3 kW - Ø 22 x 40 cm • Booster zone modulable : 3,6 kW • Foyer AVG : 1,8 kW - Ø 21 cm • Booster AVG : 2,1 kW • Foyer ARG : 1,8 kW - Ø 21 cm • Booster ARG : 2,1 kW • Foyer AVD : 1,8 kW - Ø 21 cm • Booster AVD : 2,1 kW • Foyer ARD : 1,8 kW - Ø 21 cm • Booster ARD : 2,1 kW • Alimentation : 220 - 240 V ~ • Puissance totale : 7200 W 	<p>Accessoires :</p> <ul style="list-style-type: none"> • Minuterie • 4 boosters • Fonction bridge (x2) • Commande sensibles : Slider (x2) • Détection automatique de casseroles • Voyant de chaleur résiduelle • Sécurité enfant • Fourni avec câble d'alimentation de 1 m 	<ul style="list-style-type: none"> • Emballé (H x L x P) : 12,5 x 67,5 x 62 cm • Déballé (H x L x P) : 5,8 x 59 x 52 cm • Encastrement (LxP) : 56 x 49 cm • Poids Brut : 13,5 kg • Poids Net : 11,9 kg

