

BFNA247E40SN

Congélateur | Intégrable | Froid ventilé | E | 220 L | Glissières |



No Frost

Oubliez la corvée de dégivrage

Avec le froid ventilé No Frost, plus de formation de givre dans le congélateur. Sachant que 0,5 cm de givre induit une surconsommation d'environ 30%.



Maxi Box

Optimisez le rangement de votre congélateur

La Maxi Box est un compartiment malin qui transforme deux compartiments en un : Il suffit de retirer la clayette en verre pour gagner 30% d'espace ! Vous pourrez ainsi y placer des aliments volumineux (gibiers, gâteaux).



Ecran LCD

Contrôlez facilement votre congélateur

L'écran LCD vous permet de visualiser et de gérer le fonctionnement de votre congélateur: température, congélation rapide ou mode éco sont facilement réglables.



Fonction congélation rapide

Congelez rapidement vos aliments

Grâce à la fonction congélation rapide, vous pouvez rapidement congeler les aliments surgelés après vos courses.



Porte(s) réversible(s)

Gagnez en flexibilité

Vous pouvez choisir le sens d'ouverture de votre porte et la changer par vous-même, pour adapter votre congélateur à la configuration de votre pièce.

BFNA247E40SN

Congélateur | Intégrable | Froid ventilé | E | 220 L | Glissières |



INFORMATIONS

Référence	BFNA247E40SN
Séries	b300
Marque	Beko
Type d'appareil	Congélateur
Type de pose	Intégrable
Famille de produit	Congélateur 1 porte
Position du congélateur	Vertical
Type de contrôle	Electronique
Type de froid	Froid ventilé
Afficheur digital	Oui
Code SAP	7523420031
Type de fixation encastrable	Glissières
Origine de fabrication	Roumanie
Technologie de froid	Froid ventilé
Code EAN	8690842605895

COMPARTIMENT CONGÉLATEUR

Nombre de tiroirs	6
Type de fabrication de glaçons	Bac à glaçons
Nombre de bacs à glaçons	1
Nombre total de compartiment	1

DIMENSIONS & LOGISTIQUE

Hauteur sans emballage (cm)	177,5
Largeur sans emballage (cm)	54
Profondeur sans emballage (cm)	54,5
Poids sans emballage (kg)	63
Hauteur avec emballage (cm)	185,4
Largeur avec emballage (cm)	57,5
Profondeur avec emballage (cm)	60
Poids avec emballage (kg)	67,9
Nomenclature	84184020
Livraison en 40	98
Livraison en 40 ForkLift	60
Livraison en camion à la verticale	92
Livraison en 40 HC ForkLift	60

INFORMATIONS TECHNIQUES

Tension (V)	220-240
Fréquence (Hz)	50
Type de prise	Prise fournie
Longueur du câble (m)	2,5
Type de fluide réfrigérant	R600a

DESIGN

Couleur de la porte	Blanc
Couleur des côtés	Blanc
Type d'afficheur	Ecran LCD
Type d'écran	Ecran bandeau

FONCTIONS & CARACTÉRISTIQUES

Mode congélation rapide	Oui
Porte réversible	Oui
Alarme de porte ouverte	Oui

PERFORMANCES

Classe d'efficacité énergétique	E
Classe climatique	SN-ST
T°. ambiante mini. de fonction. (°C)	-15
Nombre d'étoiles	4
Capacité de congélation (kg/24h)	10
Autonomie du congélateur (h)	7
Compresseur ProSmart Inverter	Oui
Niveau sonore dB(A)	39
Classe de perception sonore	C
Consommation annuelle (kWh/a)	239
Volume net du congélateur (litres)	220
Volume total (litres)	220

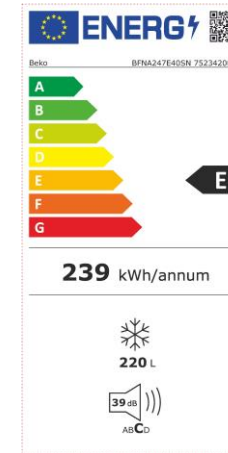

Existe uniquement en NO COLOR

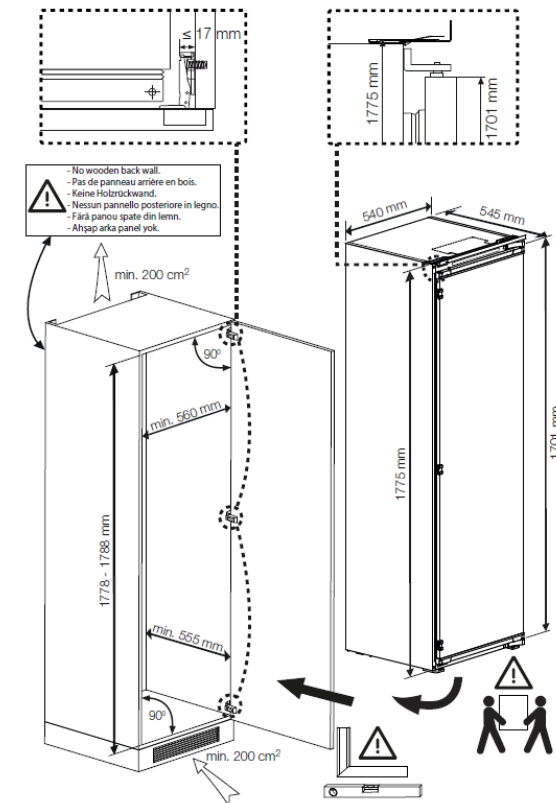

Beko s'engage à conserver toutes les pièces détachées de cet appareil pendant 12 ans à compter de la date d'achat. BEKO France – Visuels non contractuels, informations sujettes à modifications. 18/12/2023 - V12

Fiche provisoire

Suivez notre actualité sur le site beko.fr et sur

